

フィルターハウジング

PVC製標準タイプ AHFシリーズ

仕様

エレメント本数 ^{注1}	4,6,8,12,14,21本	
最高使用圧力	0.49MPa	
使用温度	0 ~ 30℃	
材質	本体	PVC
	ガスケット	EPDM、バイトン

注(1) エレメント長さ250mm

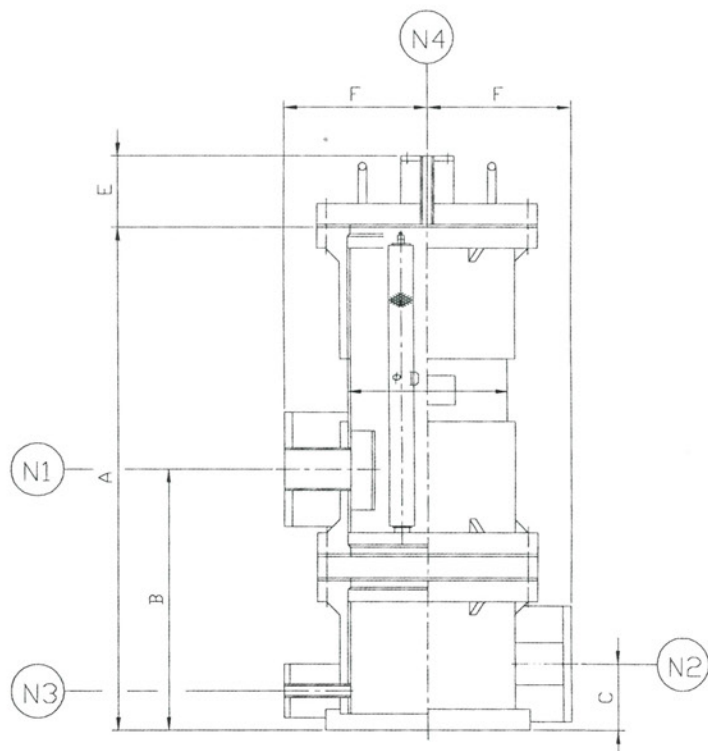
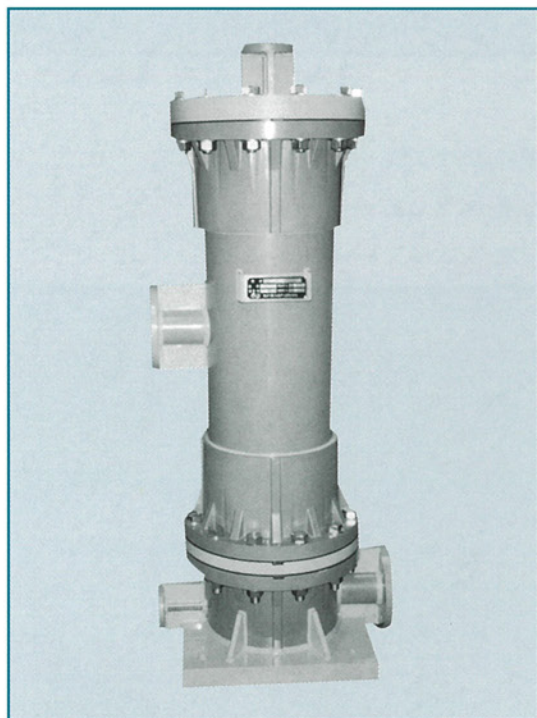
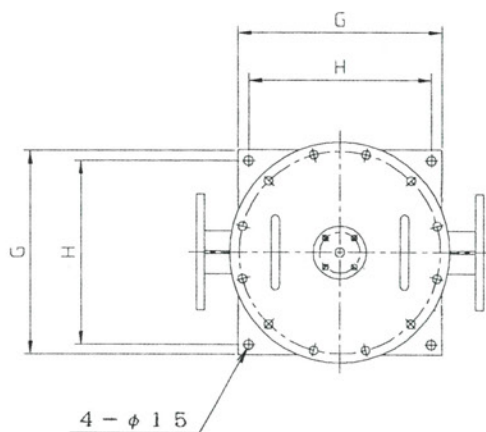

型式	N-1	N-2	N-3	N-4	A	B	C	D	E	F	G	H	エレメント本数	重量(kg)
AHF-2B	1 ^B	1 ^B	3/4 ^B	3/4 ^B	790	290	93	165	100	180	250	200	4	26
AHF-2C	1 ^B	1 ^B	3/4 ^B	3/4 ^B	1040	290	93	165	100	180	250	200	6	28
AHF-4B	1 1/2 ^B	1 1/2 ^B	3/4 ^B	3/4 ^B	815	320	110	216	100	200	300	250	8	35
AHF-4C	1 1/2 ^B	1 1/2 ^B	3/4 ^B	3/4 ^B	1065	320	110	216	100	200	300	250	12	38
AHF-7B	2 ^B	2 ^B	3/4 ^B	3/4 ^B	850	366	118	267	100	240	350	300	14	50
AHF-7C	2 ^B	2 ^B	3/4 ^B	3/4 ^B	1100	366	118	267	100	240	350	300	21	55

エレメント本数は250mmのものを1本として算出